

# BJE部品表

## BJE/BJER/BJER2

 山田機械工業株式会社

〒651-2404 神戸市西区岩岡町古郷1534  
TEL 078(967)1481  
FAX 078(967)3090

1. 本部品表は山田機械工業の純正部品表です。
2. 本部品は2008年12月1日より適用いたします。(本部品表適用と同時に従来の部品表を廃止します。)
3. 部品注文は誤発送をさけるため、本部品表に記載されている品番及び品名にてご注文下さい。

### 部品表の見方

- 品番欄及び、単価欄の横線は単品では補給いたしません。
- ※ 単価で補給いたしません。
- 旧製品に使用可能で、その部品の代わりに補給する場合があります。
- 3 (太字) アッセンブリ部品
- アッシ アッセンブリ部品
- SW バネ座金
- W 平座金
- AJ アジャスタ
- SP コイルバネ
- PK パッキン又はガスケット
- ボルト 六角ボルト

注 旧製品については旧部品表を参照して下さい。但し価格についてはお問い合わせください。

本価格は改良のため予告なく品名及び価格が変わることがあります。

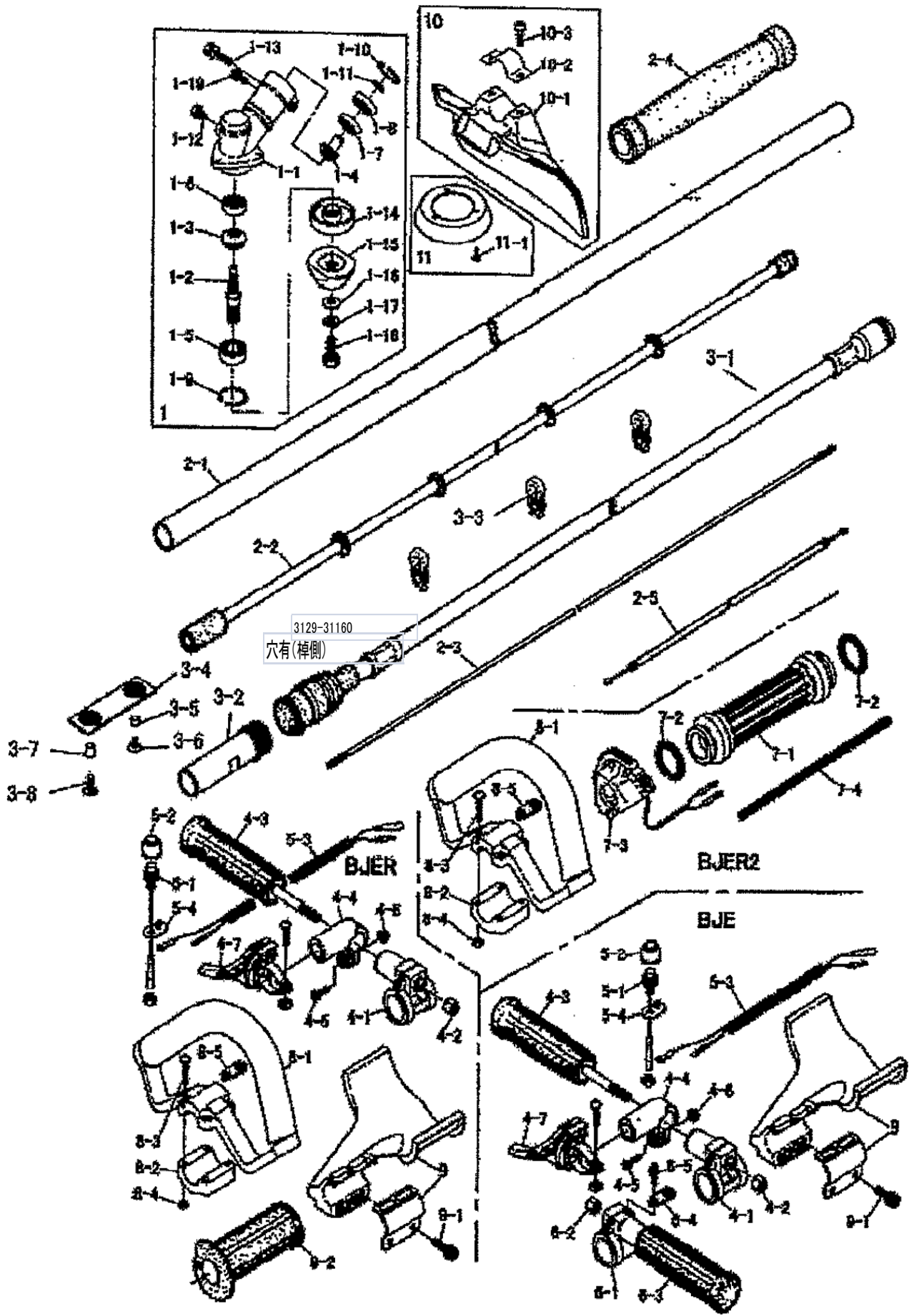

# 背負棒

# BJE/BJER/BJER2

図番	品番	部品名	個数	価格
1	3129-11002	ギヤケースASSY(※ ○印付)	1	
1-1	-	※ ギヤケース	1	
1-2	-	※ ギヤシャフト	1	
1-3	-	※ ベベルギヤ	1	
1-4	-	※ ピニオンギヤ	1	
1-5	0311-16001	※ 6001 NS ベアリング	1	
1-6	0311-00627	※ 627 ベアリング	1	
1-7	0311-00609	※ 609 ベアリング	1	
1-8	0311-30609	※ 609 Z ベアリング	1	
1-9	0212-02812	※ R-28 スナップリング	1	
1-10	0212-02412	※ R-24 スナップリング	1	
1-11	0211-00910	※ S-9 スナップリング	1	
1-12	0121-00608	※ M6×8六角ボルト	1	
1-13	0121-10625	○ M6X25六角ボルト.SW	1	
1-14	3353-11210	○ 刃受金具	1	
1-15	3112-11221	○ 刃押え金具 (刃押え下)	1	
1-16	0171-00812	M8 平ワッシャ(小)	1	
1-17	3143-11240	M8 SW 左	1	
1-18	3156-11231	○ M8X22左ボルト SW左 W 付き	1	
1-19	0111-10510	M5×10 スクリュー SW	1	
2-1	3129-21110	メインパイプ φ24×L1500	1	
2-2	3129-24110	インナーパイプASSYL1445	1	
2-3	3212-25111	フレキシシャフト(6Φ×2540)	1	
2-4	3193-22611	移動時グリップ	1	
2-5	3129-55110	スロットルワイヤ(72×1500)	1	
3	3212-30001	ジャバラキット(※付)	1	
3-1				
3-2	3129-31130	※ 中間ソケット	1	
3-3	3119-31214	※ ワイヤークランプ(鉄製)新	3	
3-4	3212-31220	※ ストッパーベルト	1	
3-5	3212-31241	※ 6×5.5 スペーサ	1	
3-6	0114-00510	※ M5X10トラススクリュー	1	
3-7	3212-31230	※ 6×9 スペーサ	1	
3-8	0114-00516	※ M5X16トラススクリュー	1	
	3129-31160	○ ブーツ(穴有り) 桿側	1	
4-1	3146-22110	スライド	1	
4-2	0161-00880	M8×H8 ナット	1	
4-3	3143-22211	グリップ	1	
4-4	3143-22140	レバーブラケット	1	
4-5	0111-00515	M5×15 スクリュー	1	
4-6	0162-00555	M5 フランジ付ナット	1	
4-7	3112-22410	スロットルレバー φ22	1	
5	3197-27000	スイッチキット	1	
5-1	3119-27103	※ スイッチアッ(キャップ ナット付)	1	
5-2	1132-35110	スイッチカバー	1	
5-3	3197-27200	※ スイッチコード(コルゲート付)	1	
5-4	3119-27310	※ スイッチブラケット	1	

図番	品番	部品名	個数	価格
6-1	3171-22111	左手スライド	1	
6-2	0161-00880	M8×H8 ナット	1	
6-3	3112-22312	左グリップ	1	
6-4	3129-22121	吊りゴムハンガー	1	
6-5	0181-00512	M5×12Aフランジトップリングスクリュー	1	
7-1	3347-22210	右グリップ(ショルダ-用)	1	
7-2	3347-22320	グリップバンド	2	
7-3	3129-22410	スロットルレバー	1	
7-4	3129-27320	コルゲートチューブ 1300	1	
8	3354-22300	ループハンドルアッ(※印付)	1	
8-1	3354-22310	※ ループハンドル	1	
8-2	3354-22320	※ ループハンドルキャップ	1	
8-3	0111-40530	※ M5×30 スクリュー W	4	
8-4	0161-00540	※ M5 ナット	4	
8-5	3129-22121	吊りゴムハンガー	1	
9	3156-22501	ア-ムスティアッ(※付)	1	
		BJE BJER用		
9-1	0122-30625	※ M6×25十字穴付六角ボルトSW.W		
9-2	5113-22121	グリップ(補助)		
10	3353-93202	セフティプレートアッ(※印付)	1	
10-1	3353-93212	※ セフティプレート	1	
10-2	3347-93232	※ プレートサドル	1	
10-3	0122-30615	※ M6×15十字穴付六角ボルトSW, W	2	
11	3353-93310	巻付防止カバー(※印付)	1	
11-1	0111-00410	※ M4×10 スクリュー	3	
	3353-91140	13mmボックスレンチ	1	
	5111-91180	4mm 六角棒レンチ	1	
	3112-93430	ビーバーグリス	1	
	3123-91162	パーツ袋	1	
	3123-93411	移動時カバー(組)	1	
	3123-93451	ゴーグル(メガネタイプ)	1	
	3312-92331	カル刈ツタ230×36P箱入(OEM)新ケース	1	
	3492-99110	刈払機取扱説明書	1	
	3197-94100	型式ラベル BJE	1	
	3911-94001	注意ラベル	1	
	3421-94170	畦刈シール	1	
	3212-94150	ストッパーベルト取付エフ(供給切)	1	