

部品表

F270T



山田機械工業株式会社

〒651-2404 神戸市西区岩岡町古郷1534
TEL 078(967)1481
FAX 078(967)3090

1. 本部品表は山田機械工業の純正部品表です。
2. 本部品は 2023 年 11 月 22 日 より適用いたします。（本部品表適用と同時に従来の部品表を廃止します。）
3. 部品注文は誤発送をさけるため、本部品表に記載されている品番及び品名にてご注文下さい。
4. 生産打ち切り後の定められた経年の補給部品は、年限切れのため補給を打ち切らせていただきます。
※ ただし、供給年限内であっても特殊部品につきましては、納期等についてご相談させていただく場合もあります。
補給用部品の供給は、原則的には、上記のとおり供給年限切れで終了いたしますが、供給年限経過後であっても部品供給のご要請があった場合には、納期および価格についてご相談させていただきます。

部品表の見方

- 品番欄及び、単価欄の横線は単品では補給いたしません。
- ※ 単価で補給いたしません。
- 旧製品に使用可能で、その部品の代わりに補給する場合があります。
- 3 (太字) アッセンブリ部品
- アッシ アッセンブリ部品
- SW バネ座金
- W 平座金
- AJ アジャスタ
- SP コイルバネ
- PK パッキン又はガスケット
- ボルト 六角ボルト

注 旧製品については旧部品表を参照して下さい。但し価格についてはお問い合わせください。

本価格は改良のため予告なく品名及び価格が変わることがあります。

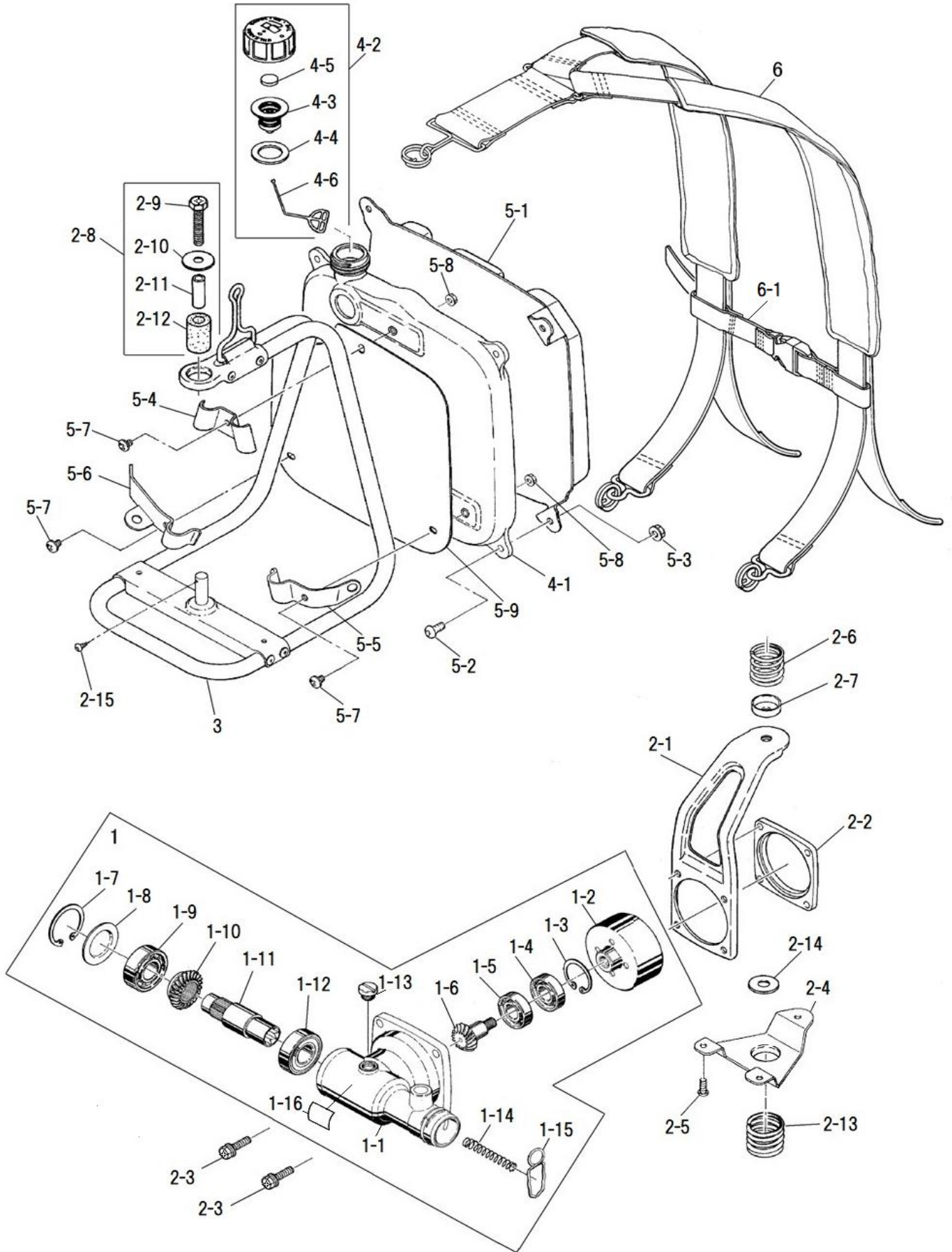

外装部

F270T

2

図番	品番	品名	個数	価格	図番	品番	品名	個数	価格
1	1224-83100	OPギヤケースアッシ (*印付)	1						
1-1	1224-83110	* OP ギヤケース	1						
1-2	1127-83130	* クラッチドラム	1						
1-3	0212-02812	* R-28 スナップリング	1						
1-4	0311-16001	* 6001-NS ベアリング	1						
1-5	0311-06001	* 6001 ベアリング	1						
1-6	1124-83141	* ピニオンギヤ	1						
1-7	0212-03515	* R-35 スナップリング	1						
1-8	1124-83170	* メクラブタ	1						
1-9	0311-16202	* 6202-NS ベアリング	1						
1-10	1224-83161	* ベベルギヤ	1						
1-11	1224-83150	* 角穴付シャフト	1						
1-12	0311-46003	* 6003-ZZ ベアリング	1						
1-13	3143-11180	* グリスプラグ (M10×6×P1.25)	1						
1-14	1124-83180	* シャフト押え SP (小)	1						
1-15	1131-81250	* 榫セットバネ	1						
1-16	1131-94111	* セットバネ操作ラベル	1						
2-1	1425-83210	フレーム	1						
2-2	1127-83190	ハウジングスペーサ	1						
2-3	0122-30625	M6×25十字穴付六角ボルト SW W	4						
2-4	1911-81430	底板	1						
2-5	0111-00512	M5×12 スクリュ	3						
2-6	1127-81510	上部SP (φ24)	1						
2-7	1127-81520	SPホルダ	1						
2-8	1145-81480	上部ボルトアッシ (△印付)	1						
2-9	0122-00840	△ M8×40 十字穴付六角ボルト	1						
2-10	1226-81460	△ 8-28 W	1						
2-11	1224-81530	△ 8-10-30 カラー	1						
2-12	1425-81471	△ 10-30 ゴムクッション	1						
2-13	1127-81490	下部SP (φ26)	1						
2-14	1131-81460	10-26 W	1						
2-15	1145-00406	M4×6 タップインスクリュ	1						
3	1425-82101	背負枠	1						
4	1425-51002	燃料タンクアッシ (*印付)	1						
4-1	1425-51011	* 燃料タンク (5-7, 5-8付)	1						
4-2	1226-51103	* キャップアッシ (○印付)	1						
4-3	1226-51200	○ホルダアッシ	1						
4-4	1221-51140	○キャップPK	1						
4-5	1226-51170	○フィルタ	1						
4-6	1234-51170	○ストッパ	1						
5-1	1127-82201	背当マット (◎印含)	1						
5-2	0111-00615	◎ M6×15 スクリュ (黒)	4						
5-3	0162-40660	◎ M6 フランジナット (黒)	4						
5-4	1425-82310	ブラケット上	1						
5-5	1425-82340	ブラケット下 右	1						
5-6	1425-82350	ブラケット下 左	1						
5-7	0114-00516	M5×16 トラススクリュ	3						
5-8	0162-20555	M5 フランジナット	3						
5-9	1425-51161	プレート (遮熱板)	1						
6	1448-82402	背負バンドアッシ (◎印含)	1						
6-1	1445-82440	◎ 胸バンド (左右セット)	1						

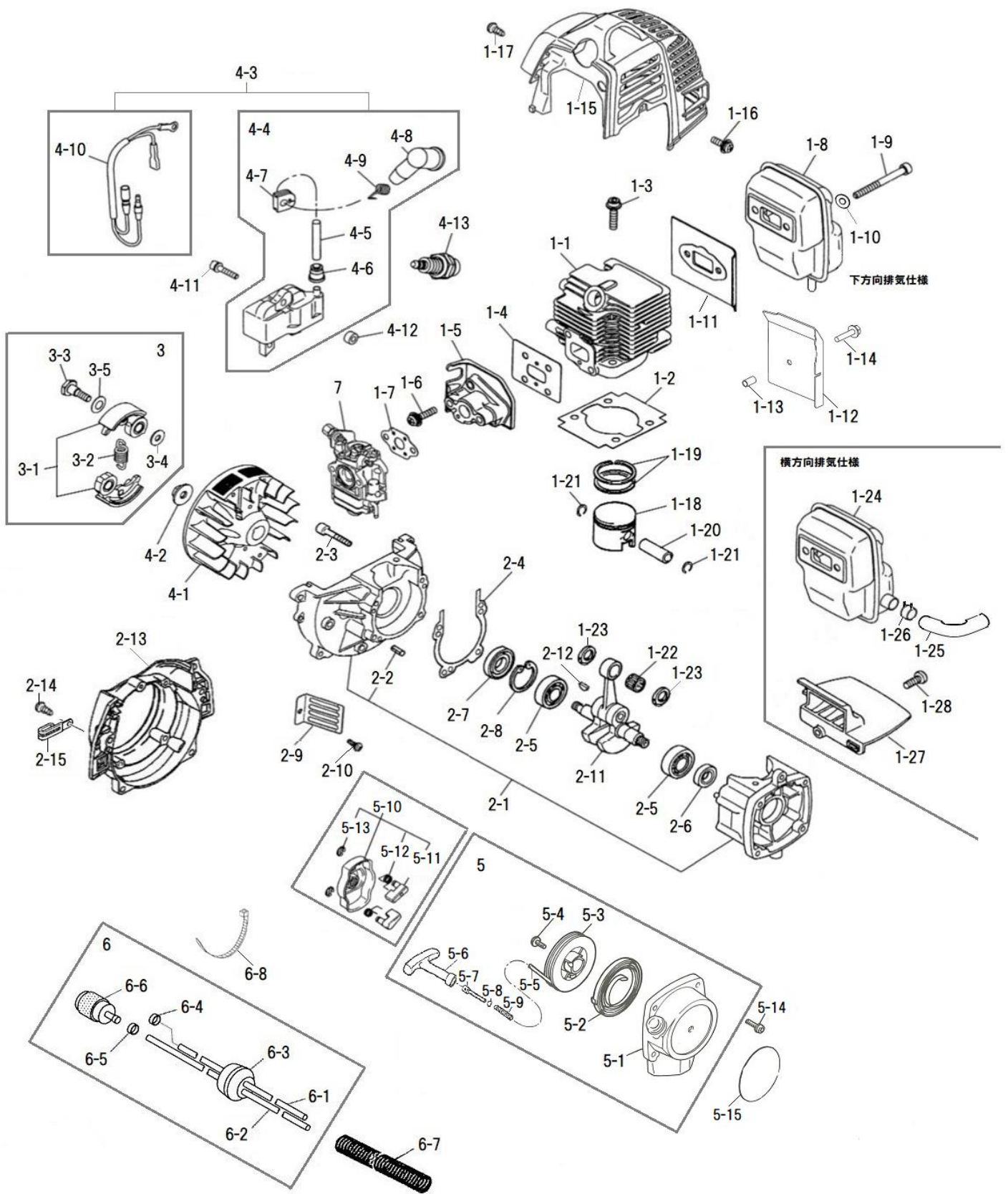

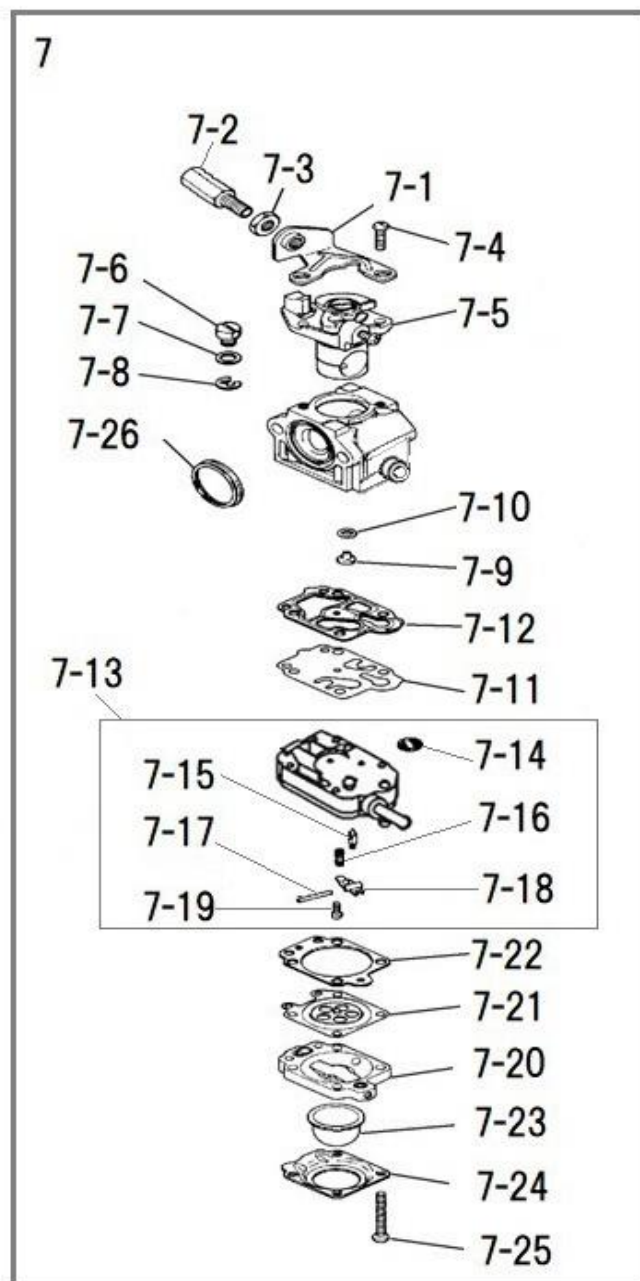
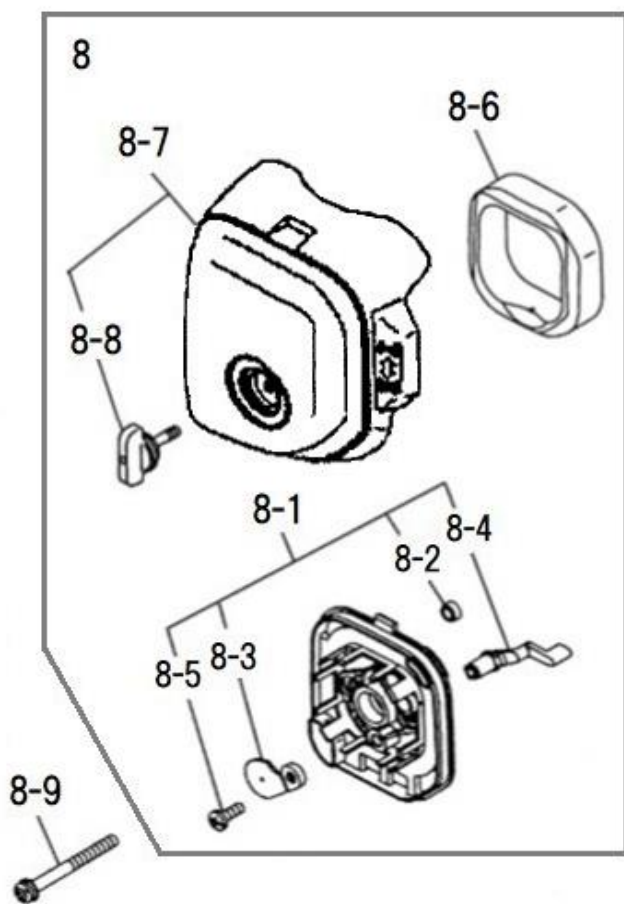

付属品

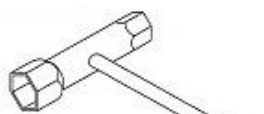

T型ボックスレンチ
(13×19×+)



エンジン取扱説明書



8-10mmスパナ

