

部品表

HFLUM, HFLRM, HFL2M



山田機械工業株式会社

〒651-2404 神戸市西区岩岡町古郷1534
TEL 078(967)1481
FAX 078(967)3090

1. 本部品表は山田機械工業の純正部品表です。
2. 本部品は 2022 年 4 月 1 日 より適用いたします。
3. 部品注文は誤発送をさけるため、本部品表に記載されている品番及び品名にてご注文下さい。
4. 生産打ち切り後の定められた経年の補給部品は、年限切れのため補給を打ち切らせていただきます。
※ ただし、供給年限内であっても特殊部品につきましては、納期等についてご相談させていただく場合もあります。
補給用部品の供給は、原則的には、上記のとおり供給年限切れで終了いたしますが、供給年限経過後であっても部品供給のご要請があった場合には、納期および価格についてご相談させていただきます。

部品表の見方

- 品番欄及び、単価欄の横線は単品では補給いたしません。
 - 旧製品に使用可能で、その部品の代わりに補給する場合があります。
- 3 (太字) アッセンブリ部品
- | | |
|-----|-------------|
| アッシ | アッセンブリ部品 |
| SW | バネ座金 |
| W | 平座金 |
| AJ | アジャスタ |
| SP | コイルバネ |
| PK | パッキン又はガスケット |
| ボルト | 六角ボルト |

注 旧製品については旧部品表を参照して下さい。但し価格についてはお問い合わせください。

本価格は改良のため予告なく品名及び価格が変わることがあります。

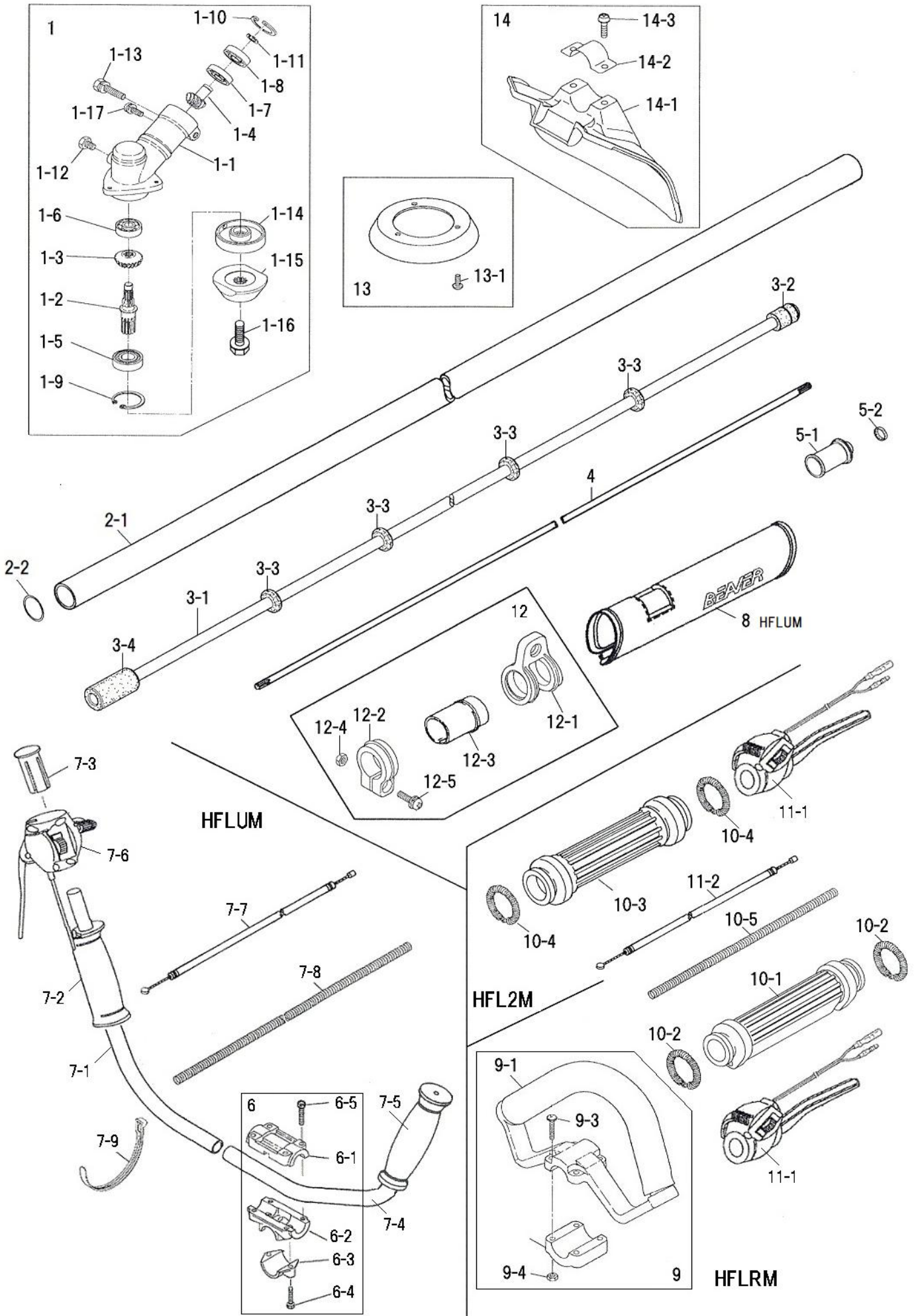

図番	品番	品名	個数	価格	図番	品番	品名	個数	価格
1	3129-11002	ギヤケースアッシ (*印)	1		8	3324-26511	プロテクタ (布製品) (UM)	1	
1-1	—	*ギヤケース	1	—					
1-2	—	*ギヤシャフト	1	—					
1-3	—	*ベベルギヤ	1	—	9	3354-22300	ループハンドルアッシ (*印) (RM)	1	
1-4	—	*ピニオンギヤ	1	—	9-1	3354-22310	*ループハンドル	1	
1-5	0311-16001	*6001-NS ベアリング	1		9-2	3354-22320	*ループハンドルキャップ	1	
1-6	0311-00627	*627 ベアリング	1		9-3	0111-40530	*M5×30 スクリュ W	4	
1-7	0311-00609	*609 ベアリング	1		9-4	0161-00540	*M5 ナット	4	
1-8	0311-30609	*609 Z ベアリング	1						
1-9	0212-02812	*R-28 スナップリング	1						
1-10	0212-02412	*R-24 スナップリング	1		10-1	3347-22210	リヤグリップ (RM, 2M)	1	
1-11	0211-00910	*S-9 スナップリング	1		10-2	3347-22320	グリップバンド (RM)	2	
1-12	0121-00608	*M6×8 六角ボルト	1		10-3	3347-22310	フロントグリップ (2M)	1	
1-13	0122-10625	*M6×25 十字穴付六角ボルト SW	1		10-4	3347-22320	グリップバンド (2M)	2	
1-14	3353-11210	*刃受金具	1		10-5	3355-27310	コルゲートチューブ φ7×200 (RM, 2M)	1	
1-15	3112-11221	*刃押え金具	1		10-6	3394-31210	結束バンド (RM, 2M)	1	
1-16	3156-11231	*M8×22 左ボルト SW W	1						
1-17	0111-10510	*M5×10 スクリュ SW	1						
					11-1	3388-22412	スロットルレバー(M) L=400 (RM, 2M)	1	
					11-2	3431-22521	スロットルワイヤ 70×420 (RM, 2M)	1	
2-1	3438-21100	メインパイプ(ジュラルミン)φ24×1800	1						
2-2	3429-12180	P-20 Oリング	1		12	3335-21200	ハンガアッシ (*印)	1	
					12-1	—	*ハンガ	1	—
3-1	3438-24100	インナーパイプアッシ φ7×9.8×1785	1		12-2	—	*クランプ	1	—
					12-3	—	*スペーサ	1	—
					12-4	—	*M5×25 スクリュ SW W	1	—
4	3438-25110	フレキシシャフト □5×φ6×1858	1		12-5	0161-00540	*M5 ナット	1	
5-1	3429-26450	ブッシュR ガイド (*印付)	1		13	3353-93310	巻付防止カバー (*印付)	1	
5-2	3114-31150	*ジョイントシール	1		13-1	0111-00410	*M4×10 スクリュ	3	
6	3348-22101	Uハンドルブラケットアッシ (*印) (UM)	1		14	3353-93202	セフティプレートアッシ (*印)	1	
6-1	3348-22111	*ブラケット 上	1		14-1	3353-93212	*セフティプレート	1	
6-2	3348-22121	*ブラケット 中	1		14-2	3347-93232	*サドル	1	
6-3	3348-22130	*ブラケット 下	1		14-3	0122-30616	*M6×16 十字穴付六角ボルト SW W	2	
6-4	1128-00522	*M5×22 六角穴付ボルト	2						
6-5	3353-00525	*M5×25 六角穴付ボルト	4						
7	3000-22208	Uハンドルアッシ(UM)製品(完) (☆印) (UM)	1						
	3355-22102	☆Uハンドル(UM)アッシ(右) (▲印)	1						
	3355-22121	▲Uハンドル右(UM)コンブ (*印)	1						
7-1	3355-22222	*Uハンドル右	1						
7-2	3355-22334	*右グリップ	1						
7-3	3355-22342	*ハンドルキャップ	1						
	3355-22110	☆Uハンドル左(UW,UM)コンブ (○印)	1						
7-4	3355-22213	○Uハンドル左	1						
7-5	3355-22321	○左グリップ	1						
7-6	3387-22413	▲スロットルレバー(M) L=1000	1						
7-7	3429-22520	▲スロットルワイヤ 72×970	1						
7-8	3323-27320	▲コルゲートチューブ φ7×800	1						
7-9	3355-31210	▲コードバンド	1						

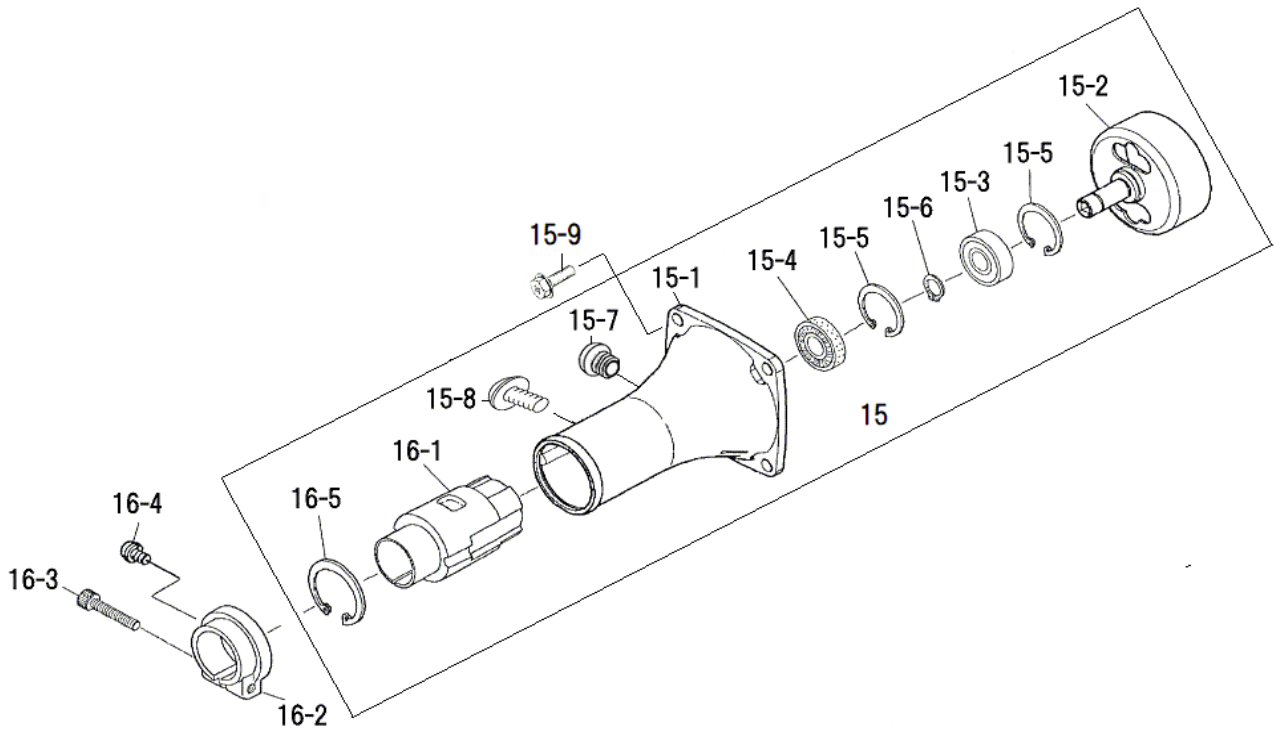

図番	品番	品名	個数	価格	図番	品番	品名	個数	価格
15	3324-31103	クラッチハウジングアッシ (*印)	1				ラベル		
15-1	3324-31111	* クラッチハウジング	1		3438-94100		型式名ラベル	1	
15-2	3324-31122	* クラッチドラム	1		3911-94001		注意ラベル	1	
15-3	0311-46001	* 6001-ZZ ベアリング	1		3429-94130		グリスラベル	1	
15-4	3324-31160	* 12-28-5 オイルシール	1		3341-94150		取付位置シール (UM, RM)	1	
15-5	0212-02812	* R-28 スナップリング	2						
15-6	0211-01210	* S-12 スナップリング	1						
15-7	3143-11180	* グリスブラグ	1						
15-8	0114-00406	* M4×6 トラスクリュ	1						
15-9	3347-30616	M6×16 十字穴付六角ボルト SW W	4						
16-1	3353-31200	* 防振ゴム (15に含む)	1						
16-2	3353-31311	クランプ	1						
16-3	0126-00525	M5×25 六角穴付ボルト	1						
16-4	0111-30512	M5×12 スクリュ SW W	1						
16-5	0217-03615	* IRTW 36 スナップリング (15に含む)	1						
付属品									
	3353-93422	ショルダーバンドアッシ	1						
	3353-91140	13mm ボックスレンチ	1						
	5111-91180	4mm 六角棒レンチ	1						
	3112-93430	ピーバーグリス	1						
	3123-91162	パーツ袋	1						
	3123-93411	移動時カバー	1						
	3123-93451	ゴーグル	1						
	3353-99115	ショルダー式刈払機取扱説明書	1						