

PT部品表

PT
PTR

 山田機械工業株式会社

〒651-0024 神戸市西区岩岡町古郷1508
TEL 078(967)1481
FAX 078(967)3049

1. 本部品表は山田機械工業の純正部品表です。
2. 本部品は 2014 年 4 月 1 日 より適用いたします。（本部品表適用と同時に従来の部品表を廃止します。）
3. 部品注文は誤発送をさけるため、本部品表に記載されている品番及び品名にてご注文下さい。

部品表の見方

- 品番欄及び、単価欄の横線は単品では補給いたしません。
- ※ 単価で補給いたしません。
- 旧製品に使用可能で、その部品の代わりに補給する場合があります。
- 3 (太字) アッセンブリ部品
- アッシ アッセンブリ部品
- SW バネ座金
- W 平座金
- AJ アジャスタ
- SP コイルバネ
- PK パッキン又はガスケット
- ボルト 六角ボルト

注 旧製品については旧部品表を参照して下さい。但し価格についてはお問い合わせください。

本価格は改良のため予告なく品名及び価格が変わることがあります。

PT, PTR

1

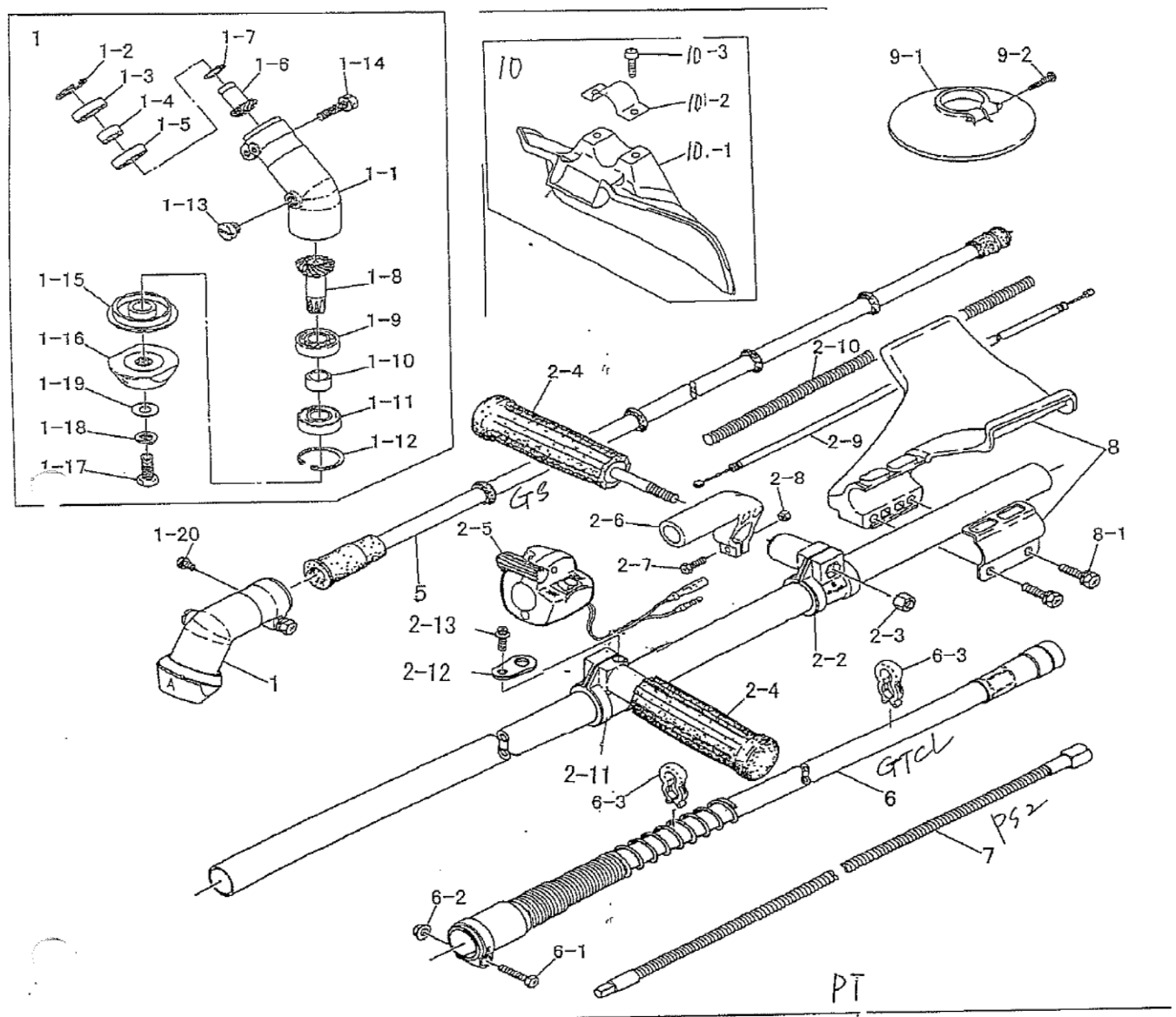

PT

PTR

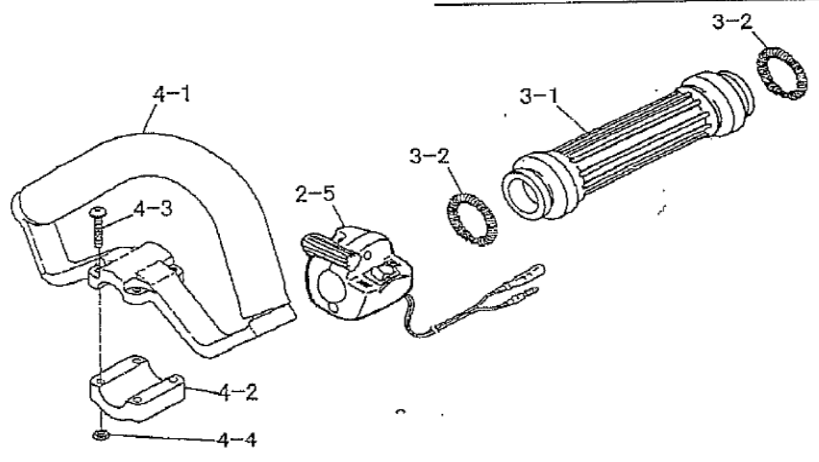

背負棒 PT/PTR

図番	品番	部品名	個数	価格	図番	品番	部品名	個数	価格
1	3146-11003	ギヤケースASSY(※ ○印付)	1		5	3181-24101	インナーパイプアッシ(φ 13X9X1381)	1	
1-1	3146-11111	※ ギヤケース	1						
1-2	0217-02412	※ IRTW-24 スナップリング	1		6	3173-31000	ジャバラアッシ(※付)	1	
1-3	0311-46901	※ ベアリング 6901-ZZ	1		6-1	0122-00525	※ M5X25 十字穴付六角ボルト	1	
1-4	3156-11130	※ 12-16-6 カラー	1		6-2	0162-00555	※ M5 フランジ付ナット	1	
1-5	0311-06901	※ 6901 ベアリング	1		6-3	3119-31214	ワイヤークランプ(鉄製)新	2	
1-6	3146-11121	※ ピニオンギヤ	1						
1-7	0211-01210	※ S-12 スナップリング	1						
1-8	3146-11160	※ ベベルギヤ	1						
1-9	0311-06001	※ 6001 ベアリング	1						
1-10	3146-11130	※ 12-16-9 カラー	1		7	3125-25100	フレキシシャフト φ 7×2237	1	
1-11	0311-26001	※ 6001 2NSベアリング	1						
1-12	0212-02812	※ R-28 スナップリング	1		8	3156-22501	アームスティアッシ(※付)	1	
1-13	3143-11180	※ グリスプラグ M-10	1		8-1	0122-30625	※ M6×25十字穴付六角ボルトSW.W	2	
1-14	0122-30625	※ M6×25十字穴付六角ボルトSW.W	1						
1-15	3341-11211	○ 刃受金具	1						
1-16	3112-11221	○ 刃押え金具 (刃押え下)	1		9-1	3117-93301	巻付防止カバー(※印付)	1	
1-17	3156-11231	○ M8X22左ボルト SW左 W 付き	1		9-2	3117-93330	※ M5×25 タッピングスクリュ	1	
1-18	3143-11240	M8 SW 左	1						
1-19	0171-00812	M8 平ワッシャ(小)	1		10	3353-93202	セフティプレートアッシ(※印付)	1	
1-20	0111-10508	M5×8 スクリュ SW	1		10-1	3353-93212	※ セフティプレート	1	
1-20	0111-10508	M5×8 スクリュ SW	1		10-2	3347-93232	※ プレートサドル	1	
					10-3	0122-30615	※ M6×15十字穴付六角ボルトSW, W	2	
2-1	3156-21110	桿本体(φ 24xL1400)	1						
2-2	3146-22110	スライド	1						
2-3	0161-00880	M8×H8 ナット	2						
2-4	3143-22211	グリップ	2						
2-5	7020-22410	スロットルレバー L1100	1						
2-6	3211-22140	レバーブラケット	1						
2-7	0122-00520	M5×20十字穴付六角ボルト	1						
2-8	0161-00540	M5 ナット	1			3143-91120	38 mm 片ロスパナ	1	
2-9	3124-55110	スロットルワイヤ 72×1100 MYR用	1			3353-91140	13mmボックスレンチ	1	
2-10	3124-27320	コルゲートチューブφ7×1000	1			3112-93430	ビーバーグリス	1	
2-11	3171-22111	左手スライド	1			3123-91162	パーツ袋	1	
2-12	3129-22121	吊りゴムハンガー	1			3123-93411	移動時カバー(組)	1	
2-13	0181-00512	M5×12Aフランジタッピングスクリュ	1			3171-93421	吊りゴム(新)吊りゴムハンガー仕様L700	1	
						3123-93451	ゴーグル(メガネタイプ)	1	
3-1	3347-22210	右グリップ(ショルダー用)	1			3112-92331	カル刈ッタ 255×40P箱入(OEM)	1	
3-2	3347-22320	グリップバンド	2			3121-99110	背負式刈払機取扱説明書	1	
4	3354-22300	ループハンドルASSY(※印付)	1						
4-1	3354-22310	※ ループハンドル	1			3202-94100	型式名ラベル(PT)	1	
4-2	3354-22320	※ ループハンドルキャップ	1			3911-94001	注意ラベル	1	
4-3	0111-40530	※ M5×30 スクリュ W	4			3341-94150	取付位置シール	1	
4-4	0161-00540	※ M5 ナット	4						