

部品表

RP-041ML

改良型-1

 山田機械工業株式会社

〒651-2404 神戸市西区岩岡町古郷1534
TEL 078(967)1481
FAX 078(967)3090

1. 本部品表は山田機械工業の純正部品表です。
2. 本部品は2018年1月10日より適用いたします。（本部品表適用と同時に従来の部品表を廃止します。）
3. 部品注文は誤発送をさけるため、本部品表に記載されている品番及び品名にてご注文下さい。

部品表の見方

- 品番欄及び、単価欄の横線は単品では補給いたしません。
- 旧製品に使用可能で、その部品の代わりに補給する場合があります。
- 3 (太字) アッセンブリ部品
アッシ アッセンブリ部品
SW バネ座金
W 平座金
AJ アジャスタ
SP コイルバネ
PK パッキン又はガスケット
ボルト 六角ボルト

注 旧製品については旧部品表を参照して下さい。但し価格についてはお問い合わせください。

本価格は改良のため予告なく品名及び価格が変わることがあります。

注 旧製品については旧部品表を参照して下さい。但し価格についてはお問い合わせください。

本価格は改良のため予告なく品名及び価格が変わることがあります。

RP-041ML (改良型-1)

本体部品

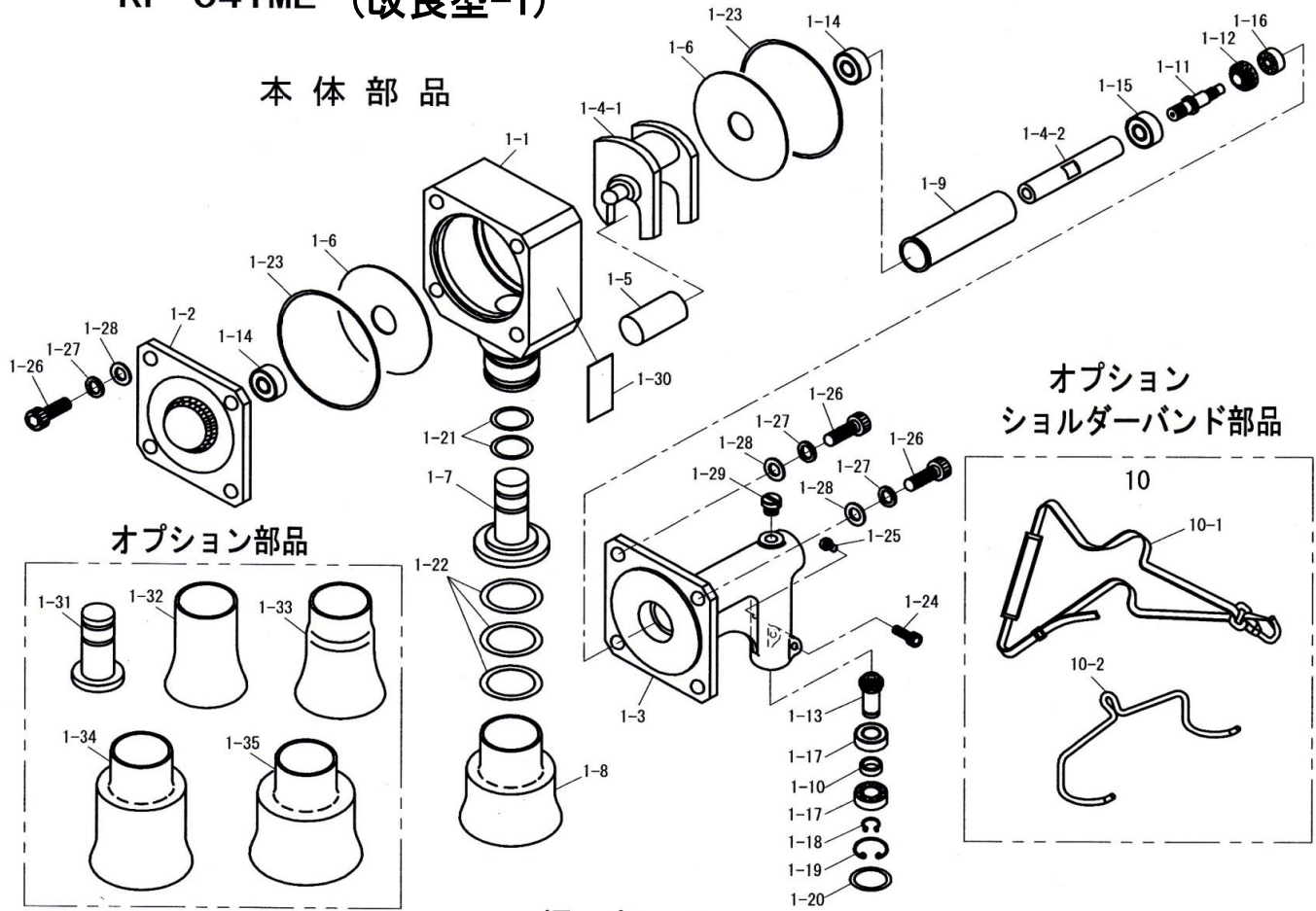

オプション部品

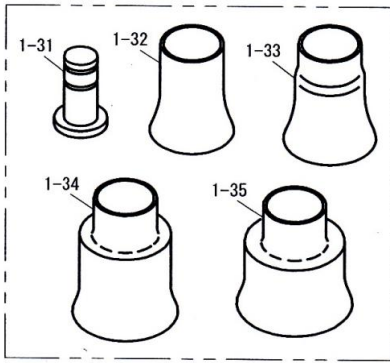

桿部品

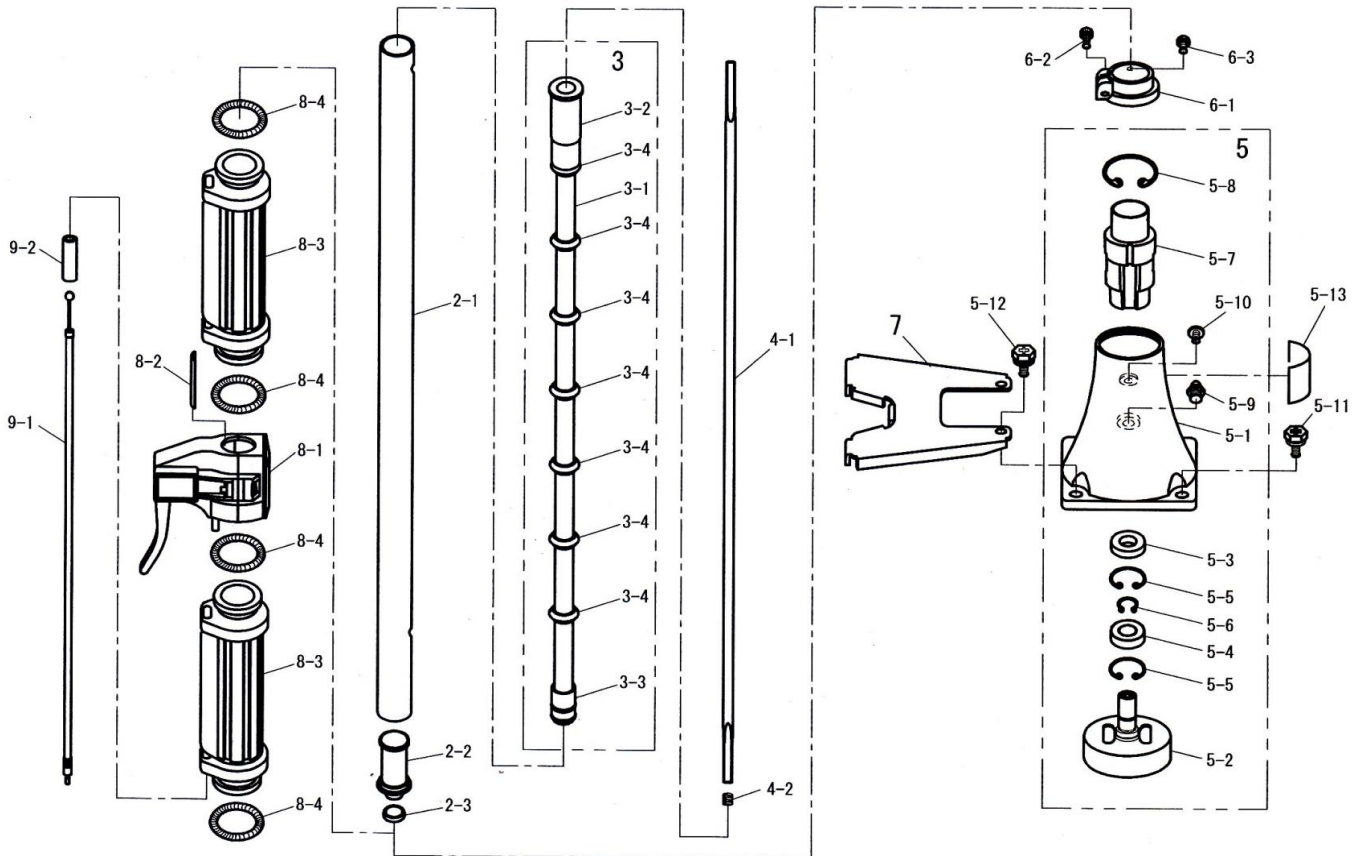

| 図番 | 品番 | 商品名 | 個数 | 価格 |
|-------|------------|-----------------------------|----|----|
| 1 | 6541-00022 | クランクケースアッシ (*印含) | 1 | |
| 1-1 | 6541-11112 | * クランクケース (○印付) | 1 | |
| 1-2 | 6541-12111 | * クランクケースカバー | 1 | |
| | 6541-12000 | * ギヤケースアッシ (□印付) | 1 | |
| 1-3 | 6541-12211 | □ ギヤケース | 1 | |
| 1-4 | 6541-13000 | □ クランクシャフトコンブ (△印含) | 1 | |
| 1-4-1 | — | △ クランクシャフト | 1 | — |
| 1-4-2 | — | △ シャフト連結ナット | 1 | — |
| 1-5 | 6510-13510 | * ローラー | 1 | |
| 1-6 | 6510-11210 | □ ローラーホルダー | 2 | |
| | | 注) ギヤケースアッシは個数 1とする | | |
| 1-7 | 6510-14132 | * アンビルA 65φ 厚10mm | 1 | |
| 1-8 | 6311-15130 | * ガイドパイプ φ 65X40 | 1 | |
| 1-9 | 6510-13410 | □ スリーブ | 1 | |
| 1-10 | 5112-11130 | □ カラー (12-16-4) | 1 | |
| 1-11 | 6311-13210 | □ シャフトギヤ | 1 | |
| 1-12 | 5111-11160 | □ ベベルギヤ | 1 | |
| 1-13 | 5112-11150 | □ ピニオンギヤ □6 | 1 | |
| 1-14 | 0311-26201 | □ ベアリング 6201 2NSE | 2 | |
| | | 注) ギヤケースアッシは個数 1とする | | |
| 1-15 | 0311-26000 | □ 6000 2NS ベアリング | 1 | |
| 1-16 | 0311-00607 | □ ベアリング 607 | 1 | |
| 1-17 | 0311-46901 | □ ベアリング 6901-ZZ | 2 | |
| 1-18 | 0211-01210 | □ S-12 スナップリング | 1 | |
| 1-19 | 0217-02412 | □ IRTW-24 スナップリング | 1 | |
| 1-20 | 6311-21130 | □ Oリング S24 4種D | 1 | |
| 1-21 | 6311-14120 | * Oリング P24 | 2 | |
| 1-22 | 6311-15120 | * Oリング P35 | 3 | |
| 1-23 | 6510-16110 | * Oリング(AS568-155-D) | 2 | |
| 1-24 | 0126-00625 | □ M6X25六角穴付ボルト | 1 | |
| 1-25 | 0111-10510 | □ M5×10 スクリュ SW | 1 | |
| 1-26 | 0126-01230 | * M12X30 六角穴付ボルト | 8 | |
| 1-27 | 0173-01225 | * スプリングW M12(GAPボルト用) | 8 | |
| 1-28 | 3124-22790 | * 平座金(12X21Xt2.5) | 8 | |
| 1-29 | 3143-11180 | □ グリスプラグ M-10 | 1 | |
| 1-30 | 6311-96100 | ○ 注意銘板 | 1 | |
| | | オプション | | |
| 1-31 | 6510-14112 | アンビル (40) | 1 | |
| 1-32 | 6311-15110 | ガイドパイプ40φ | 1 | |
| 1-33 | 6317-15110 | ガイドパイプ46φ | 1 | |
| 1-34 | 6510-15120 | ガイドパイプ φ 65x100 | 1 | |
| 1-35 | 6510-15110 | ガイドパイプ φ 75x70 | 1 | |
| | | | | |
| 2-1 | 6510-21111 | メインパイプφ 24x626(8.5穴付)ジェラルミン | 1 | |
| 2-2 | 6417-23110 | ブッシュ R ガイド (*印含) | 1 | |
| 2-3 | 3114-31150 | * シールジョイント | 1 | |
| | | | | |
| 3 | 6314-22100 | インナーパイプアッシ 610 (*印含) | 1 | |
| 3-1 | — | * インナーパイプ φ 13 x φ 9 x 557 | 1 | — |
| 3-2 | — | * インナーブッシュ F | 1 | — |
| 3-3 | — | * インナーブッシュ R | 1 | — |
| 3-4 | — | * インナーブッシュ S | 7 | — |
| | | | | |
| 4-1 | 6314-24111 | フレキシフトASSY □6X6.9X681 | 1 | |
| 4-2 | 6410-81240 | シャフト押えSP(杭打ち機用) | 1 | |

| 図番 | 品番 | 商品名 | 個数 | 価格 |
|------|------------|-----------------------|----|----|
| 5 | 6541-31000 | クラッチハウジングアッシ 8穴 (*印含) | 1 | |
| 5-1 | 6541-31110 | * クラッチハウジング | 1 | |
| 5-2 | 6510-31121 | * クラッチドラム | 1 | |
| 5-3 | 3324-31160 | * 12-28-5 オイルシール | 1 | |
| 5-4 | 0311-46001 | * 6001 ZZ ベアリング | 1 | |
| 5-5 | 0212-02812 | * R-28 スナップリング | 2 | |
| 5-6 | 0211-01210 | * S-12 スナップリング | 1 | |
| 5-7 | 6510-31201 | * 防振ゴム M8用 | 1 | |
| 5-8 | 0217-03615 | * (IRTW-36)スナップリング | 1 | |
| 5-9 | 3143-11180 | * グリスプラグ M-10 | 1 | |
| 5-10 | 0126-20818 | * M8X18六角穴付ボルトSW.W | 1 | |
| 5-11 | 0122-30620 | M6×20十字穴付六角ボルトSW.W | 2 | |
| 5-12 | 0122-30625 | M6×25十字穴付六角ボルトSW.W | 2 | |
| 5-13 | 6542-95100 | 機種ラベル(RP041ML) | 1 | |
| | | | | |
| 6-1 | 3353-31311 | クランプ | 1 | |
| 6-2 | 0126-00525 | M5X25六角穴付ボルト | 1 | |
| 6-3 | 0111-10512 | M5X12 スクリュ SW | 1 | |
| | | | | |
| 7 | 6541-42531 | エンジンスタンド | 1 | |
| | | | | |
| 8-1 | 5114-22400 | スロットルレバーAssy | 1 | |
| 8-2 | 6311-21120 | スペーサー(レバー) | 1 | |
| 8-3 | 3347-22210 | 右グリップ(ホルダー用) | 2 | |
| 8-4 | 3347-22320 | グリップバンド | 4 | |
| | | | | |
| 9-1 | 3431-22521 | スロットルワイヤ (420X70) | 1 | |
| 9-2 | 6311-25120 | ビニールチューブ φ 8×φ 6×40 | 1 | |
| | | | | |
| | | オプション | | |
| 10 | 6311-93000 | ショルダーバンドアッシ (*印含) | 1 | |
| 10-1 | — | * ショルダーバンドアッシ | — | |
| 10-2 | — | * ハンガー | — | |
| | | | | |
| | | 付属品 | | |
| | 5111-91180 | 4mm 六角棒レンチ | 1 | |
| | 5111-91191 | 5mm 六角棒レンチ | 1 | |
| | 6510-91160 | 6mm六角棒レンチ | 1 | |
| | 6541-91230 | 10mm六角棒レンチ(ロング) | 1 | |
| | 3624-91111 | 耳栓 | 1 | |
| | 6311-91120 | 手袋 | 1 | |
| | 6510-91130 | 耐熱カバー | 1 | |
| | 6311-93430 | 補充グリス | 1 | |
| | 6811-99111 | 取扱説明書 | 1 | |
| | | | | |
| | 1137-91300 | エンジン工具 (*印含) | 1 | |
| | — | * 13-19 ボックスレンチ (十字付) | 1 | — |
| | — | * 8-10 両口スパナ | 1 | — |